

bebbia®

Rotoplas®
más y mejor agua

Grifo de cocina flexible bebbia 3 en 1

Instructivo

Edición - 2024

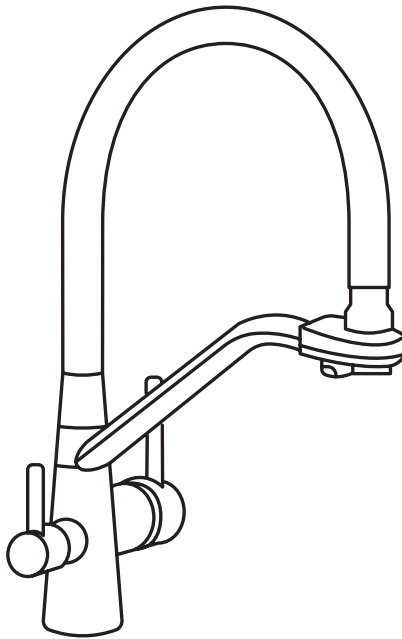

Importante

Lee todo el instructivo para el uso correcto e instalación de este producto.

Índice

Descripción de las notas	2
Grifo de cocina flexible bebbia 3 en 1	3
Especificaciones	3
Instalación	4
Limpieza	9
Recomendaciones de limpieza	10
Mantenimiento	10
Guía de resolución de problemas	10
Póliza de Garantía	11

Descripción de las notas



Importante

Considera esta nota ya que de no ser así puede afectar la funcionalidad del producto.



Advertencia

Toma la importancia debida a esta nota, ya que puede poner en riesgo la integridad del producto.



Peligro

Esta nota te indica que de no tomarla en cuenta puede poner en riesgo la integridad del usuario.

Grifo de cocina flexible bebbia 3 en 1

Grifo de acero inoxidable 3 en 1 para fregadero (tarja) con salidas para el agua fría, caliente y purificada. De fácil instalación, todos los accesorios vienen incluidos con el Grifo.



Importante: utiliza únicamente agua purificada para cocinar, beber y preparar alimentos.

Especificaciones



Figura 1.

Marca	bebbia Rotoplas
Material	Acero inoxidable S30400/Silicon negro
Instalación	Montaje sobre tarja
Diámetro del cuerpo de Grifo	47.5 +- 0.5 mm
Diámetro vástago de fijación	33.60 +- 0.5 mm
Peso	2.2 kg
Número de mangueras	2
Agua caliente/fría	Manguera tramada de acero inox. S30400 de 3/8" roscado x 1/2" NPTM, longitud 60 cm, 12 mm de diámetro.
Agua purificada	Vástago de extensión agua purificada y fijación

Accesorios

- Sello (O-ring) de Grifo.
- 2x reducciones *bushing* de 1/2" NPTm x 3/8" NPT.
- Conector recto 3/8" QC x 1/4" QC.
- Soporte de fijación de acero y empaque.
- Tuerca para vástago de fijación.
- Base estabilizadora (para perforaciones muy pequeñas).
- Rondana de presión 7/16".
- Empaque circular plano.

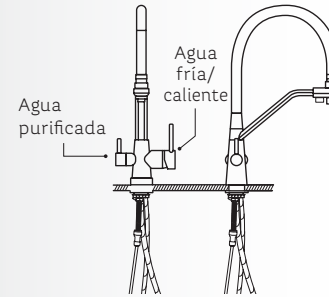
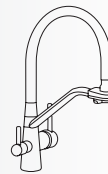

Kit de instalación



Figura 2.

Componente	Pzas.	Componente	Pzas.
1. Manguera tramada gris/roja de acero inoxidable para agua caliente.	1	7. Conector recto 3/8" QC x 1/4" QC.	1
2. Manguera tramada gris/azul de acero inoxidable para agua fría.	1	8. Soporte de fijación de acero.	1
3. Base estabilizadora.	1	9. Empaque de soporte de fijación.	1
4. Empaque o-ring color negro.	1	10. Tuerca para vástago de fijación.	1
5. Vástago de fijación con conexión QC de 3/8".	1	11. Rondana de presión 7/16".	1
6. Reducciones <i>bushing</i> 1/2" NPTm x 3/8" NPT.	2	12. Empaque circular plano.	1

Componentes

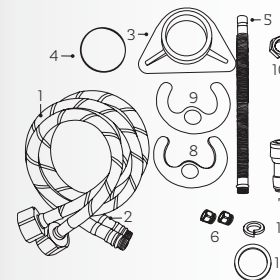

Figura 3.

No.	Componente	Pzas.	No.	Componente	Pzas.
1	Reducciones <i>bushing</i> de 1/2" NPTm x 3/8" NPT x con empaques	2	7	Manguera S30400 + PEX azul	1
2	Vástago de extensión agua purificada y fijación	1	8	Manguera S30400 + PEX roja	1
3	Conector recto 3/8" QC x 1/4" QC	1	9	Rondana de presión SS 7/16"	1
4	Soporte de fijación de acero	1	10	Empaque <i>o-ring</i> color negro	1
5	Empaque de soporte de fijación	1	11	Sello hidráulico circular	1
6	Tuerca hexagonal para vástago de fijación	1	12	Base estabilizadora (para perforaciones muy pequeñas)	1

Instalación

Herramientas para la instalación

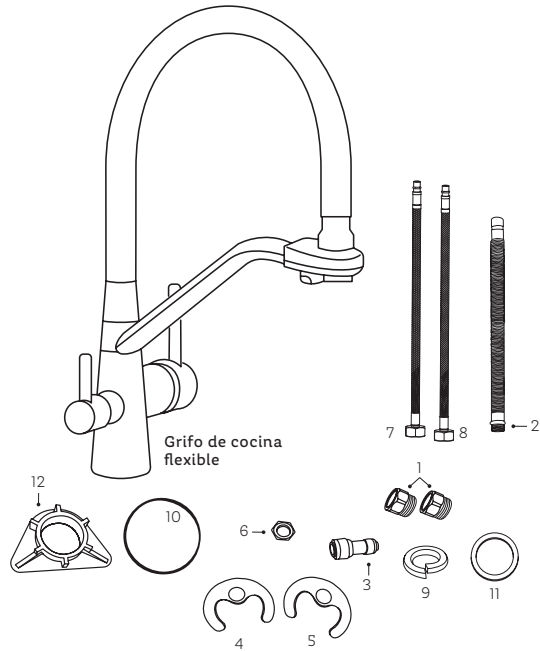

Llave inglesa con apertura máxima de 3.5 cm

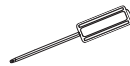

Desarmador de punta de cruz 6 mm



Llave española de 17 mm

Figuras 4.



Importante

1. Antes de instalar, verifica que todos los accesorios se encuentren dentro de la caja. **2.** Cierra el suministro de agua (cerrando las válvulas angulares de las mangueras de agua fría y caliente; en caso de que no cuentes con éstas cierra el suministro que alimente a la mezcladora) antes de instalar el nuevo Grifo 3 en 1. **Abre el maneral o válvulas de tu mezcladora para aliviar la presión de agua y asegúrate de que el suministro de agua esté cerrado por completo.** **3.** Confirma que todas las líneas de agua estén libres de residuos. **4.** Los Grifos están diseñados para funcionar con presión de entrada del agua entre 0.1-3 kg/cm² (incluida la combinación de líneas de alimentación de agua fría y caliente).



Advertencia

En caso de ser necesario haz una perforación en la tarja, toma en cuenta la siguiente advertencia y tabla.



Advertencia

Deberás utilizar un tipo de broca distinta de acuerdo al material que tenga la tarja de tu cocina.

Material	Tipo de broca	Diámetro de broca	Imagen
Acero inoxidable	Cobalto 5 %	1"	
Granito	Núcleo o corona de diamante	1"	
Marmol	Núcleo o corona de diamante	1"	
Cristal	Diamantada o de carburo para vidrio	1"	
Cerámica	Diamantada	1"	

Advertencia. Antes de comenzar la operación de instalación, cierra las válvulas angulares de suministro de agua fría y caliente, así como el suministro de agua purificada.

Instalación del Grifo de cocina

1. Asegúrate que en la base del Grifo está colocado un empaque *o-ring* de color negro (10), ver Fig. 5. De no ser así, ubícalo en la bolsa del *kit* de instalación y colócalo en la base del Grifo. Este empaque debe entrar perfectamente presionando con los dedos y no debe caerse de la base del Grifo.

2. Verifica que el vástago de extensión tenga bien colocado su empaque (ver Fig. 6) e insértalo en la entrada del Grifo para el agua purificada (es la perforación del lado de la manija pequeña del Grifo). Hay que presionar hacia adentro el vástago para empezar a roscar; ten cuidado de no dañar el empaque. Puedes apretar el vástago con ayuda de una perica, colocándola en la sección plana del vástago, donde no hay cuerda, ubicada en la parte inferior del vástago (ver Figura 6). Si usas perica, aprieta moderadamente; cuida de no apretar con fuerza excesiva ya que puedes dañar el empaque o la rosca interna del Grifo.

3. **Para perforación de 1"**
Coloca una manguera tramada flexible en el Grifo, es necesario presionar y roscar al mismo tiempo. La manguera tramada roja es para agua caliente, la azul para agua fría. En las roscas ubicadas en la base del Grifo hay marcas de color roja y azul para indicar donde va cada una. En caso de que no haya marcas, te puedes guiar con las marcas en la manija grande del Grifo: "F" para agua fría y "C" para agua caliente, ver Figura 7.

A continuación, pasa la manguera conectada al Grifo a través del orificio de la tarja o fregadero. Por debajo de la tarja ingresa la otra manguera a través del orificio y conéctala con el cuerpo del grifo presionando y roscando. Posteriormente, introduce el vástago de fijación en el orificio de la tarja, ver Figura 8.

Advertencia. Al momento de apretar las mangueras tramadas al cuerpo del grifo, NO utilices una llave o pinzas para apretar las mangueras, ya que podrías dañarlas o dañar la rosca de estas.



Figura 5.



Figura 6.

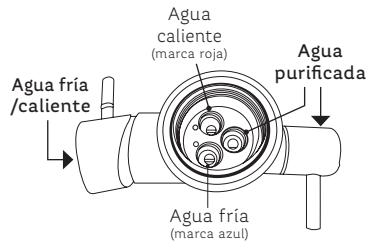

Figura 7.

Para perforaciones mayores a 1 3/8" o 35 mm
Coloca las mangueras flexibles al Grifo, presionando y roscando, la izquierda es para agua caliente, la derecha para agua fría, las mangueras tramadas tienen colores rojo y azul para distinguir las temperaturas (ubícalas para que sea más fácil la instalación, ver la Figura 5). Instala el Grifo con las mangueras a través del orificio del fregadero, ingresando primero una manguera y después la otra, para finalmente introducir el vástago de fijación, ver Figura 8.

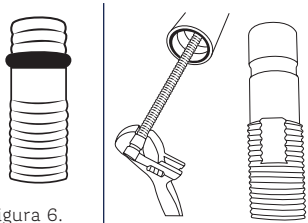
4. El Grifo unido con las mangueras y el vástago se puede sostener en la perforación de la tarja, pero cuida que no se dañen los componentes. Coloca el empaque hidráulico circular en la base estabilizadora blanca (12), ver Figura 9.

5. Desde debajo de la tarja, coloca la base con la parte plana y el sello hidráulico hacia la tarja; seguido del empaque (5) y soporte de fijación (4) tipo medialuna, asegurándote que el vástago pasa dentro de las perforaciones circulares del empaque y soporte. Agrega la rondana de presión de 7/16", y finalmente la tuerca de fijación (6). A continuación, aprieta la tuerca. Al principio, se puede hacer con la mano, pero para asegurar el buen ajuste del Grifo, utiliza una llave española de 17 mm o una perica para que esta operación de fijación de la tuerca sea más sencilla, ver Fig. 10.

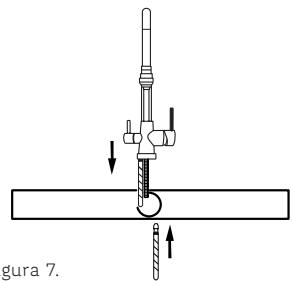
Durante este procedimiento de fijación, ten cuidado de no dañar las mangueras tramadas de acero, que el empaque medialuna de color negro siga en la misma posición que el soporte de fijación de acero y el empaque circular plano siga en posición dentro de la base estabilizadora.

La Figura 11 muestra la instalación incorrecta, con empaque medialuna fuera de su posición y mangueras dañadas.

En la Figura 12 se ve la instalación correcta, con empaque medialuna en posición y mangueras tramadas sin daño.



Figura 8.



Figura 9.

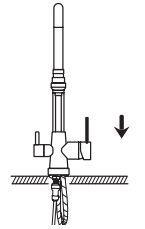

Figura 10.

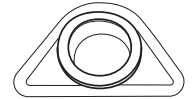

Figura 11.

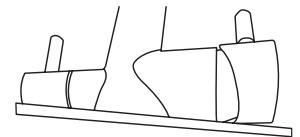

Figura 12.

Al momento de terminar de apretar la tuerca de fijación, asegúrate que el Grifo está en la posición final deseada y ajusta la tuerca hexagonal hasta que el grifo quede firme, cuidando también de no dañar la tarja. **El Grifo no debe quedar flojo ni rotar fácilmente.** Finalmente une el conector recto de 3/8 x 1/4 QC (3) en el extremo inferior del vástago.

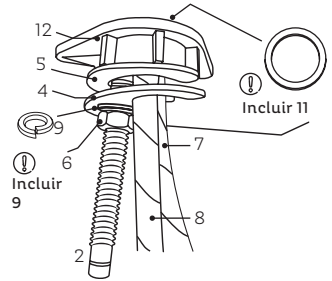

Figura 13.

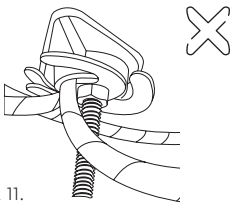
6. Si tus llaves angulares son de 3/8", puedes agregar las reducciones *bushing* de 1/2" NPTm x 3/8" NPT; no necesitas agregar teflón entre la conexión a las mangueras, pero si colocas las reducciones *bushing* sí necesitas teflón para colocarlas con las válvulas angulares, ver Figura. 13.



Figura 14.

7. Conecta las mangueras flexibles para agua caliente y fría del Grifo al suministro, enroscando las tuercas de las mangueras flexibles a la salida de las válvulas angulares de suministro de agua fría/caliente según corresponda y aprieta con la llave, ver Figura 14.

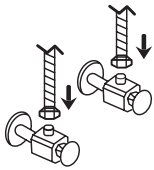

Figura 15.

8. Conecta la manguera flexible para agua purificada desde la tubería del purificador (con manguera PE 1/4") a través del conector recto de 1/4 x 3/8" QC, ver Figura 15.

9. Abre los suministros de agua caliente, fría y purificada. Revisa que no existan fugas en la base de la grifería, ni goteos en las conexiones, ver Figura 16.

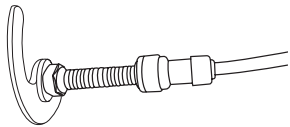

Figura 16.

De ser necesario, vuelve a apretar cualquier conexión cuidando de apretar demasiado.

Limpieza

Limpieza recurrente

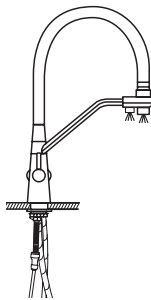
Limpia con la misma frecuencia que la cocina; la parte inferior de la boquilla del Grifo de agua purificada; utilizando detergentes y fibras suaves.



Peligro. NO utilices cloro ni sosa caústica.

Deja correr el agua durante 10 segundos para enjuagar o hasta que dejen de salir burbujas.

Limpieza por acumulación de sarro

A veces, después de muchos meses de uso, cuando la calidad del agua contiene mucha cal o dureza, será necesario remover el sarro de la boquilla de tu Grifo, para esto: desmonta la boquilla del Grifo cuidadosamente y déjala remojando en una mezcla de media taza de agua caliente y media taza de vinagre blanco durante unos minutos para disolver el sarro acumulado. Posteriormente, enjuaga con agua limpia y vuelve a colocar en su lugar.

En caso de que la boquilla esté muy tapada debido al sarro, remueve el exceso mecánicamente, con mucho cuidado de no dañar los componentes de la boquilla. Posteriormente remoja en la mezcla de agua caliente y vinagre, enjuaga con agua limpia y vuelve a colocar en su lugar.

Puedes tomar una fotografía del orden de los internos para que los ensambles de la misma manera y sigas disfrutando de un chorro de agua amplio.

Limpieza después de cortes o paros en el suministro de agua potable.

Ocasionalmente, cuando se presentan cortes en el suministro de agua, los primeros litros que se vuelven a recibir llegan a contener una carga importante de piedritas, arenas y tierra; lo que puede disminuir el caudal que entrega tu Grifo.

Para solucionarlo desmonta la boquilla del Grifo y lávala con detergentes y fibras suaves. Enjuágala con agua limpia. Antes de volver a colocar la boquilla en el Grifo, dejar correr el agua durante unos segundos para que terminen de salir arena, piedras pequeñas y otros sólidos que pueden acumularse en las tuberías después de un corte o paro en el suministro de agua potable. Finalmente, coloca la boquilla en su lugar.



Recomendaciones de limpieza

Es muy importante seguir las siguientes instrucciones para conservar los acabados de los productos bebbia, con brillo y en perfecto estado:

- Utiliza únicamente agua y un paño limpio.
- No uses fibras, polvos, abrasivos, ni productos químicos.
- No utilices objetos punzo-cortantes para limpiar los acabados.
- Se recomienda realizar la limpieza de su producto diariamente.

Mantenimiento

1. Usa un paño suave para eliminar las manchas de agua dura.
2. Revisa la malla regularmente para evitar acumulación de calcio, se observa cuando el flujo de agua no es constante, puedes disolver un poco de vinagre en agua para limpiarlas en caso de que haya mucho sarro en tu agua.
3. NO utilices productos de limpieza cáusticos (no uses cloro) ya que el uso dañará el Grifo y anulará la garantía del producto. Utiliza detergentes líquidos suaves no abrasivos o vinagre.

Guía de resolución de problemas

Síntoma	Causa posible	Solución
Hay filtraciones debajo de la manija.	La tuerca se aflojó o el sello de silicona está dañado.	Aprieta la tuerca. Limpia o reemplaza el sello de silicona.
El flujo de agua en el Grifo no es constante.	La malla está obstruida.	Cierra el suministro de agua y desconecta la malla.
		Limpia con agua corriente.
		Vuelve a colocar la malla en su sitio.
Comprueba el flujo de agua.		
No hay agua caliente o fría.	La manguera de entrada de agua se torció accidentalmente durante la instalación y está limitando el flujo de agua.	Vuelve a instalar la manguera de entrada de agua.



Sugerencia importante. Si sales de casa por un período prolongado, debes cerrar el suministro principal de agua.

Grifo de cocina flexible bebbia 3 en 1

Póliza de Garantía

Procedimiento para hacer válida la garantía:

1. Esta garantía deberá ser llenada con los datos del propietario, el nombre y sello del distribuidor, así como anexar copia del ticket de compra.
2. El distribuidor procurará resolver su reclamación en un plazo no mayor a 45 días naturales contados a partir de haber recibido su queja, siempre y cuando no haya causas de fuerza mayor como retraso en suministro de partes, huelgas, etc.
3. Esta garantía se aplicará solo a productos ROTOPLAS que no hayan sido sujetos a mal uso, abuso, negligencia, accidentes, fenómenos naturales, instalación inadecuada hecha por terceros o reparaciones por personal ajeno a ROTOPLAS.
4. ROTOPLAS se responsabiliza únicamente por el producto dañado.
5. Esta garantía no es válida cuando el producto es utilizado en condiciones distintas a las especificadas en el Manual de instalación y mantenimiento:
 - a. Instalación inadecuada.
 - b. Si el producto fue alterado o reparado por personas no autorizadas por parte de Rotoplas.
 - c. Uso con agua diferente a la de red municipal.
 - d. Otras marcadas en el manual de instalación.
6. Bajo ninguna circunstancia se hará válida la garantía si no se han seguido las recomendaciones de operación y mantenimiento preventivo indicado en la Guía de Instalación y Mantenimiento.
7. La omisión en cualquiera de las recomendaciones de instalación y/o uso invalidan la garantía del producto.
8. ROTOPLAS se reserva el derecho de hacer una evaluación en sitio en caso de requerirse para aplicación o no de la garantía del producto.
9. Esta garantía ampara todos los defectos de fabricación del producto.
10. En caso de que aplique la garantía, ROTOPLAS contemplará la reparación del producto. En caso de que no se pueda reparar, se realizará cambio físico.
11. La vigencia de la póliza de garantía da inicio a partir de la fecha de adquisición del producto, la cual debe quedar establecida en la póliza de garantía o en el comprobante de venta correspondiente.
12. Para hacer efectiva la garantía no pueden exigirse otros requisitos más que la presentación del producto, garantía vigente y comprobante de venta.
13. Para hacer válida la garantía deberá conservar su factura o ticket de compra.

Rotoplas, S.A. de C.V., otorga la presente garantía a partir de la fecha de compra.

Nombre del propietario: _____

Calle y número: _____

Colonia: _____

Municipio/Alcaldía: _____

Entidad: _____

C.P.: _____

Teléfono: _____

Mail: _____

Fecha de compra: _____

SELLO
Póliza de garantía

Producto	Plazo de la garantía
Grifo de cocina flexible bebbia 3 en 1	1 año Garantía de por vida*

*Aplica en defectos de fabricación.

Plantas Nacionales
Golfo. Av. 2, mz. 6, lt. 16a #261 entre av. Framboyanes y Espuela de Ferrocarril, cd. industrial Bruno Pagliai, Veracruz, Ver., C.P. 91697. Tel. 22 9989 7200.
Guadalajara. Camino a Buenavista #56, mpio. Tlajomulco de Zuñiga, Jal., C.P. 45640. Tel. 33 3884 1800. **León.** Carr. a Santa Ana del Conde #1650, col. Ejido los López, León, Gto., C.P. 37680. Tel. 47 7710 7400. **México.** Calle Anáhuac #91, col. El Mirador, alc. Coyoacán, Ciudad de México, C.P. 04950. Tel. 55 3483 2950. **Monterrey.** Valle Dorado #300, esq. Valle de Anáhuac, col. Valle Soleado, Guadalupe, N.L., C.P. 67114. Tel. 81 8131 0300. **Pacífico.** Carr. al Campo 35 km 1.9 +100, zona industrial Santa Rosa, Los Mochis, Sin., C.P. 81200. Tel. 66 8816 1680. **Sureste.** Tablaje #13348, Anillo Periférico, fracc. Jacinto Caneq, Mérida, Yuc., C.P. 97227. Tel. 99 9930 0350. **Tuxtla Gutiérrez.** Calz. Emiliano Zapata km 2 #99 int. 5, col. Terán, Tuxtla Gutiérrez, Chis., C.P. 29050. Tel. 96 1140 2442.

Plantas Latinoamérica
Guatemala. Km. 18 carr. a Amatitlán, Villa Nueva, Guatemala. SAC (502) 2278 6323. **Nicaragua.** Km 14.5 carretera nueva a León, Zona Franca Industrial Saratoga Bodega #6 Tel. (505) 7831 8888. **Honduras.** Parque agroindustrial Rapaco, aldea Jacaleapa, Anillo Periférico contiguo a La Sula, Tegucigalpa, Honduras. Tel. (504) 2217 0088. **Costa Rica.** San José, Tibas, Colima, 170 Oeste de La Iglesia Católica de Colima, frente a Autos Dilassio, Costa Rica. Tel. (506) 4000 1963. **El Salvador.** Tel. (503) 2113 3430. **Perú.** Av. Industrial, Its. 18 y 19, urb. Las Praderas de Lurín, Lurín, Lima, Perú. Tel. (00 511) 614 2424. RUC 20389748669. **Argentina.** Calle 22, #358, parque industrial Pilar, prov. Buenos Aires, Argentina, C.P. 1629. Tel. (54) 0230 452 9500.

Producto Hecho en China. Importado por Rotoplas S.A. de C.V., calle Anáhuac #91, col. El Mirador, alc. Coyoacán, Ciudad de México, C.P. 04950. Tel. (55) 800 506 3000. www.rotoplas.com.mx © Rotoplas, 2024.

bebbia®



Para dudas o comentarios
¡contacta al servicio bebbia!
en el **55 4742 0835**

bebbia.com

 **55 4742 0835**



México. Tel. 55 5483 2950. **Golfo.** Tel. 22 9989 7200. **Guadalajara.** Tel. 33 3884 1800. **León.** Tel. 47 7710 7400. **Monterrey.** 81 8131 0300. **Pacífico.** Tel. 66 8816 1680. **Sureste.** Tel. 99 9930 0350. **Tuxtla Gutiérrez.** Tel. 96 1140 2442. Producto Hecho en China. Importado por Rotoplas S.A. de C.V., calle Anáhuac #91, col. El Mirador, alc. Coyoacán, Ciudad de México, C.P. 04950, Tel. 800 506 3000. www.rotoplas.com.mx

Este Instructivo es propiedad de Rotoplas, S.A. de C.V. El contenido no puede ser reproducido, transferido o publicado sin el permiso escrito de Rotoplas, S.A. de C.V. La responsabilidad de Rotoplas, S.A. de C.V. relacionada al presente Instructivo se limita a informar a los usuarios sobre las características de los productos y su mejor utilización. En ningún caso pretende enseñar el oficio de instalador, diseño y cálculo de las instalaciones. Las imágenes son simuladas, el color del producto puede variar y los pesos y medidas son aproximados. Rotoplas, S.A. de C.V. se reserva el derecho a modificar parcial o totalmente el presente Catálogo y los productos que presenta sin previo aviso. Para mayor información contacte a su representante de ventas. © Rotoplas, 2024.